



Nations

Mural
Wall mounting

Caractéristiques techniques

Matière

Luminaire : Fonderie d'aluminium coulé
Protection : Verre trempé
Patin de fixation : Acier galvanisé

Forme Protection

Standard : Plate

Finition Protection

Standard : Transparente

Optique

Type : Réflecteur asymétrique routier ou EVO2
Côté douille : Chaussée

Puissance Maximum

SHP/IM : 150 W
Cosmo : 140 W
EVO2 : 48 LED @ 700 mA

Fixation

Murale

Couleur standard

Couleur au choix

Technical characteristics

Materials

Luminaire: Cast aluminium
Protection: Tempered glass
Mounting bracket: Galvanised steel

Protection Shape

Standard: Flat

Protection Finish

Standard: Transparent

Optical

Type: Asymmetrical reflector or EVO2
Socket side: Roadway

Maximum Power

HPS/MH (high pressure sodium): 150 W
Cosmo: 140 W
EVO2: 48 LED @ 700 mA

Mounting

Wall mounting

Color Standard

Color as per the client's choice

Dimensions (mm)

Dimensions (mm)

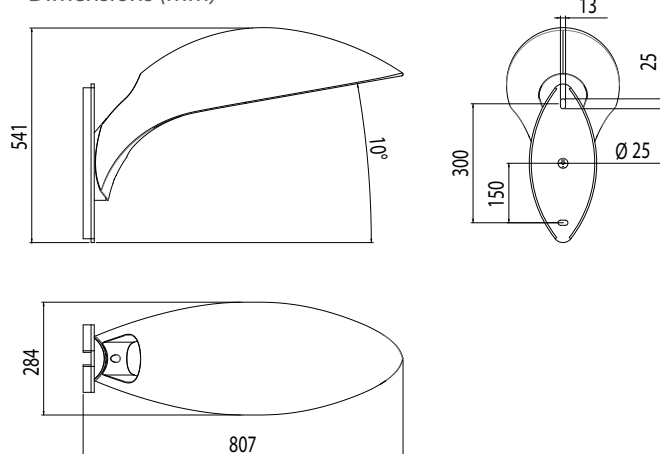

Poids (kg) / Weight (kg) 12
sans appareillage / without control gear

SC_x (m²) / C_xS (m²) 0.10

Classe électrique 1 & 2
Electrical class

Indice de protection

Protection index

Bloc optique IP 66

Optical unit

Logement électrique IP 65

Electrical Housing

Énergie de choc IK 08
Shock resistance

Options

Event IP 68
IK 10 sur demande
IP 68 vent
IK 10 on request

Eligible au
Certificat d'Economie d'Énergie

COMPATIBLE
SOURCE LED